

- Producto** - Panel de bobina móvil
- Modelo** - 90
- Mecanismo**
- Bobina móvil para corriente continua con rubís de fricción en el centro de rotación.
 - Clase 1.5 de precisión.
 - Alcance fondo escala 50 μ A, 100 μ A, 1mA.
 - Posibilidad de calibración para Acc/ca hasta 30A con shunt interno y de Vcc a partir de 50mV con resistencia multiplicadora.
 - Calibración para Vca mediante puente rectificador interno.
 - Calibración para Aca mediante transformador de corriente interno.
- Construcción**
- Frontal de metacrilato y caja de resina HIPS.
 - Fijación mediante 4 espárragos roscados o fijaciones del marco.
 - Caja en negro y escala en blanco
 - Aguja indicadora negra (38 mm)
- Escalas estándar**
- Vcc 5, 10, 15, 20, 25, 30 y 50V
 - Acc 1, 2, 3, 5, 10, 15, 20, 25 y 30A
 - Vca 250 y 400V
 - Aca 1, 2, 3, 5, 10, 15, 20, 25, y 30A
- Consultar para otras escalas, alcances y acabados.

Cotas Mecánicas (mm)

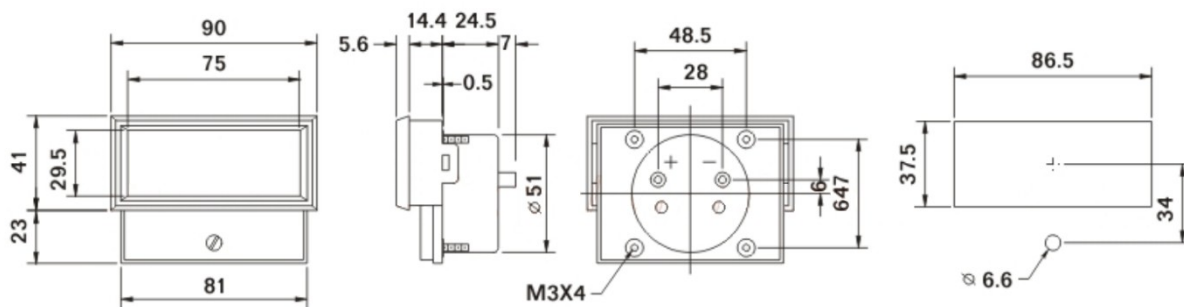

Nota: Puede instalarse con marco o sin marco